

КШ-Р.П.ПП.П.Р.НХИ.ДН.100.02.Х/11

Двухсоставная конструкция корпуса
Краны шаровые Ду до 32 мм

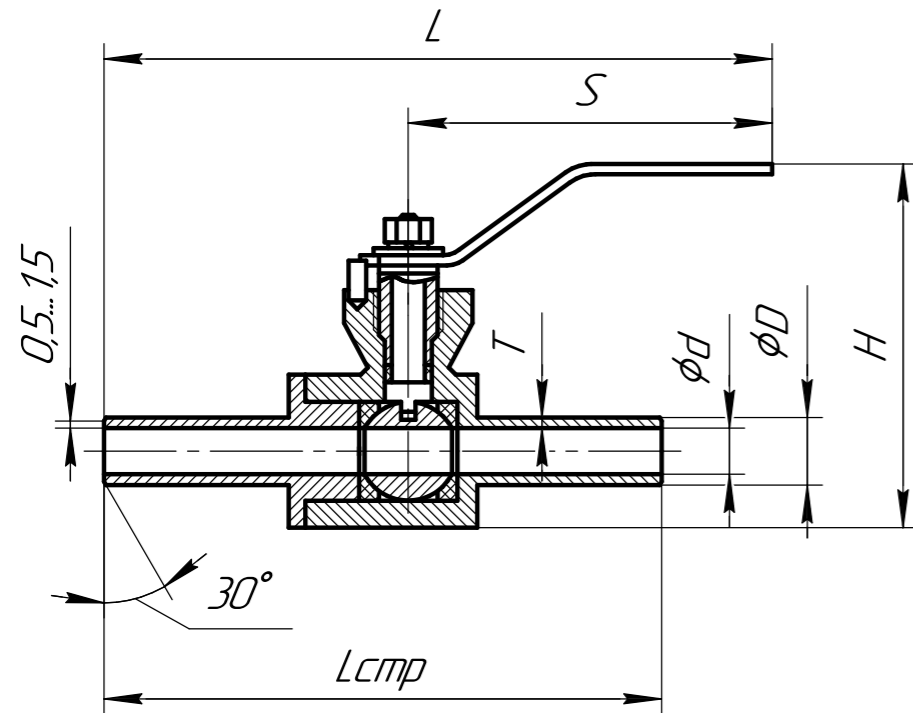

Трёхсоставная конструкция корпуса
Краны шаровые Ду свыше 32 мм

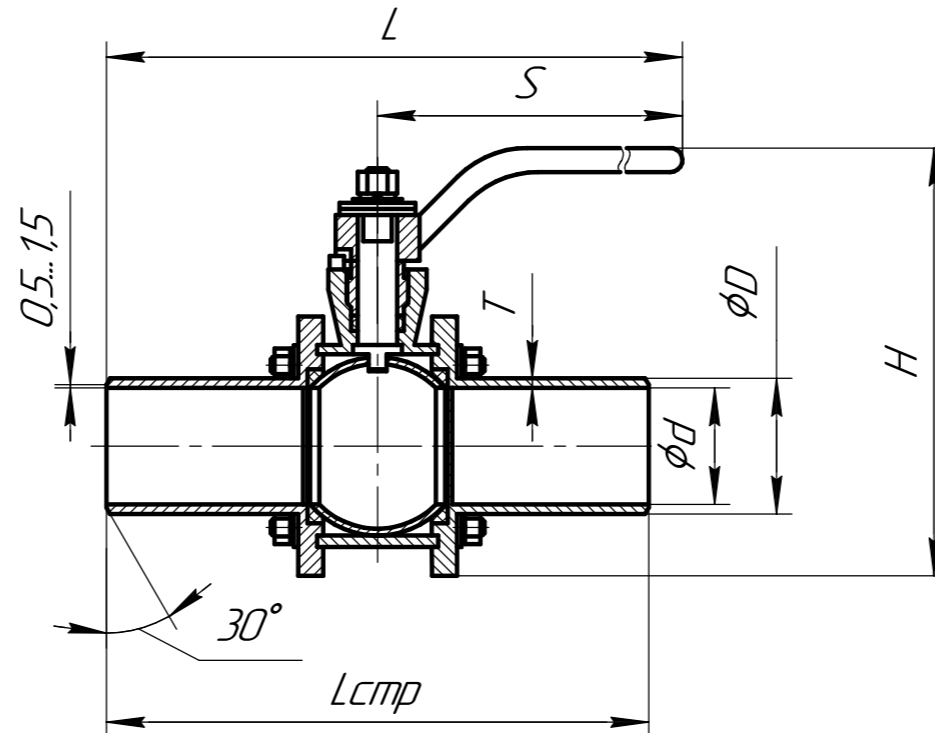

Габаритные и присоединительные размеры мм.

Ду	Lстр	L	S	d	D	T	H	Вес, кг
15	165	200	108	14	20	2,5	110	1,0
20	190	207	108	19	25	2,5	114	1,2
25	216	295	180	23	32	3,5	135	1,55
32	229	295	180	30	38	3	145	2,22
40*	241	430	300	40	48	4	160	3,8
40**	241	421	300	38	45	3	180	5,4
50	292	446	300	47	57	5	205	8,3
65	330	465	300	64	76	5	225	12,4
80	356	585	405	75	89	6	285	16,1
100	432	625	405	93	108	6	315	24,6
125	508	660	405	118	133	6	365	41,0
150	559	690	410	139	159	6	436	56,0
200	660	740	410	182	219	8	525	125,0

*Для двухсоставной конструкции крана
**Для трехсоставной конструкции крана

Материалы основных деталей

Корпусные детали/ проточная часть (корпус, патрубки фланцы, ниппели и пр.)	Сталь 09Г2С
Пробка	Сталь 12Х18Н10Т
Шпиндель	Сталь 20Х13
Седла	Фторопласт Ф-4 (Ф4К20 для для кранов с температурой рабочей среды до 200°С)
Уплотнения	Фторопласт Ф-4 (Ф4К20 для для кранов с температурой рабочей среды до 200°С)

ТУ 3742-003-09212465-2016

Кран предназначен для использования на трубопроводе в качестве запорного органа.

Климатическое исполнение - Х/Л1.

Рабочая среда:

- неагрессивные к проточной части крана среды (вода, масло, нефтепродукты, природный газ и прочее);

Температура рабочей среды:

- до 160°С при использовании уплотнений и седел из Ф4;

- до 200°С при использовании уплотнений и седел из Ф4К20.

Температура окружающей среды: от -60°С до +50°С

КШ-Р.П.ПП.П.Р.НХИ.ДН.100.02.Х/11				Лист	Масса	Масштаб		
Изм.	Лист	№ докум.	Подп.	Дата	Кран шаровой разборный проходной полнопроходной под приварку ручной	См. табл.	-	
Разраб.	Мозунов А.Е.					Лист	Листов	1
Пров.								
Т.контр.								
Н.контр.								
Утв.	Попчихин С.Г.				ООО "НефтеХимИнжиниринг"			